

- (E) Consejo para un correcto montaje del kit:** No apretar los tornillos del todo hasta asegurarse que el KIT está correctamente colocado y alineado.
- (GB) Advice for correct fitting of the kit:** Do not fully tighten the screws until it is ensured that the KIT is correctly attached and aligned.
- (F) Conseil pour un montage correct du kit:** Ne pas serrer les vis avant d'être sûr que le KIT est correctement monté et ajusté.
- (D) Hinweis für einen korrekten Einbau des Bausatzes:** Ziehen Sie die Schrauben nicht ganz fest, bevor Sie sich nicht vergewissert haben, daß der Bausatz korrekt eingestellt und ausgerichtet ist.
- (I) Consiglio per un montaggio corretto del kit:** Non stringere del tutto le viti fin tanto non si è sicuri che il kit è collocato correttamente e allineato.

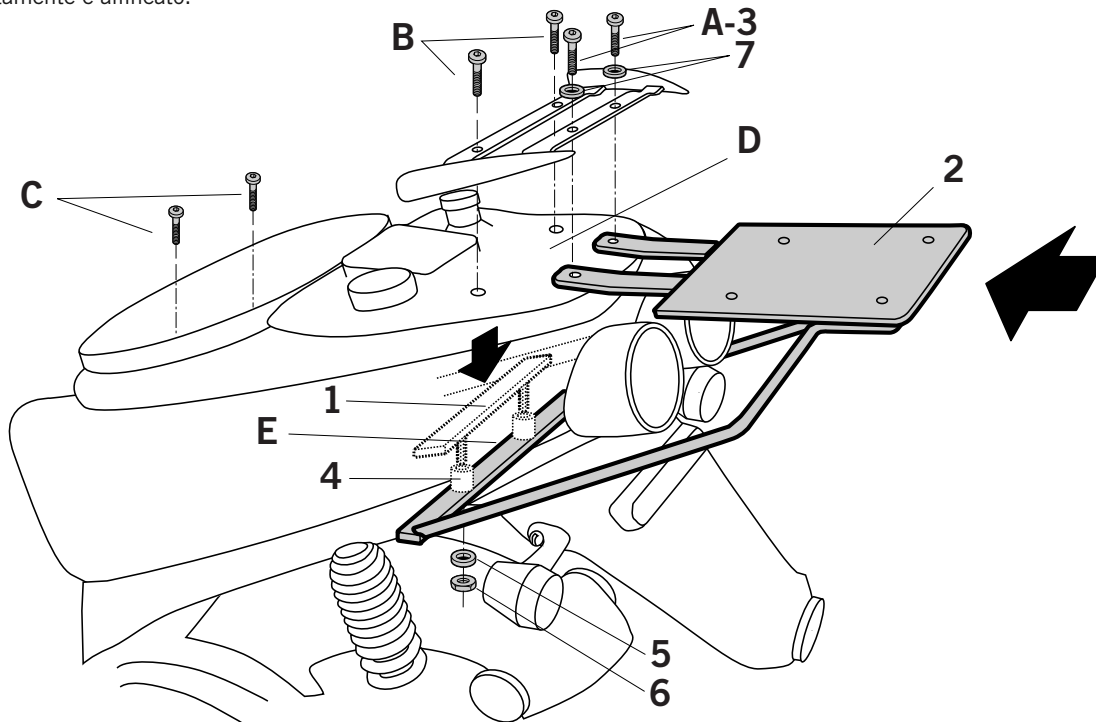

#### **(E) MONTAJE TOPCASE**

Desmontar los los intermitentes, agarradero posterior mediante los tornillos (A) y (B). Desmontar carenados laterales, guardabarros y por ultimo el cajon para el casco, mediante los tornillos (C). Posicionar el pasamano con dos tornillos soldados pieza (1), segun dibujo en los agujeros de forma cuadrada que pose la base del chasis. Nota: Asegurarse que la pieza (1) quede bien centrada. Volver a montar los carenados laterales y el cajon para el casco mediante los tornillos (C). Posicionar la parrilla (2), segun nos muestra el dibujo, mediante el cambio de los tornillos (A) por los (3), arandelas (7) y los tornillos (B), en zona (D). Y en zona (E), mediante los distanciadores (4), arandelas (5) y tuercas (6).

Terminar el montaje según las instrucciones del folleto general suministrado con el ADAPTADOR TOP-CASE.

#### **(GB) TOPCASEINSTALLATION**

Undo the screws (A) and (B) and remove the indicators and the rear grip. Undo the screw (C) and remove the side fairings, mudguards and the helmet box. Fit the strip with two welded screws, part (1), in the square holes in the chassis base, as shown in the diagram. Make sure the part (1) is perfectly centred. Replace the side fairings and the helmet box using the screws (C). Fit the grille (2), as shown in the diagram, using the screws (3) in place of the screws (A), the washers (7), plus the screws (B), in zone (D), and the distance bushes (4), the washers (5) and the nuts (6) in zone (E). Complete the assembly in accordance with the instructions in the general brochure supplied with the TOPCASE ADAPTOR.

#### **(F) MONTAGE TOPCASE**

Démonter les clignotants, la poignée arrière avec les vis (A) et (B). Démontez les carénages latéraux, le garde-boue et le logement du casque, avec les vis (C). Monter la plaque avec deux vis soudées à la pièce (1), comme indiqué sur le dessin, dans les trous carrés de la base du châssis. Remarque: prendre soin de bien centrer la pièce (1). Remonter les carénages latéraux et le logement du casque avec les vis (C). Placer la grille (2), comme indiqué sur le dessin, en remplaçant les vis (A) par les vis (3) les rondelles (7), et les vis (B), dans la zone (D). Et, dans la zone (E), avec les entretoises (4), les rondelles (5) et les écrous (6). Terminer le montage en suivant les instructions de la brochure générale fournie avec l'ADAPTATEUR TOP-CASE.

#### **(D) ANBAU DES TOPMASTER**

Blinklichter und hintere Haltestange abmontieren und dazu die Schrauben (A) und (B) lösen. Seitenverkleidungen, Kotflügel und Helmkasten abnehmen und dazu die Schrauben (C) lösen. Legen Sie die Öse mit den beiden gelöteten Schrauben (Teil 1) gemäß Zeichnung in die viereckigen Öffnungen des Fahrgestells. Anmerkung: Überprüfen Sie, daß Teil (1) gut zentriert ist. Bringen Sie die Seitenverkleidungen und den Helmkasten mit den Schrauben (C) wieder an. Montieren Sie das Gitter (2) wie in der Zeichnung angegeben und tauschen Sie dazu in der Zone (D) die Schrauben (A) gegen die Schrauben (3), die Unterlegscheiben (7) und die Schrauben (B), und benutzen Sie in der Zone (E) die Abstandteile (4), die Unterlegscheiben (5) und die Muttern (6). Montage gemäß den Anweisungen der allgemeinen, dem ADAPTER TOP-CASE beiliegenden Broschüre weiterführen.

#### **(I) MONTAGGIO TOPCASE**

Smontare gli indicatori di direzione e l'afferratoio posteriore mediante le viti (A) e (B). Smontare le carenature laterali, il parafanghi ed infine la cassa del casco, mediante le viti (C). Posizionare la piastra con due viti saldate al pezzo (1), come da figura, nei fori quadrati alla base del telaio. Nota: Assicurarsi di lasciare il pezzo (1) centrato per bene. Rimontare le carenature laterali e la cassa del casco mediante le viti (C). Posizionare la griglia (2), come da figura, sostituendo le viti (A) per le viti (3), le rondelle (7) e le viti (B), sulla zona (D). Ed invece sulla zona (E), mediante i distanziatori (4), le rondelle (5) ed i dadi (6). Terminare il montaggio eseguendo le istruzioni del catalogo generale fornito con l'ADATTATORE TOP-CASE.

#### **COMPONENTES / PARTS / COMPOSANTES / EINZELBAUTEILE / COMPONENTI:**

Pos.	Ref.	Cant.	Pos.	Ref.	Cant.
1	260322	1	5	303020	2
2	260323	1	6	302024	2
3	304201 (M6 x 40 DIN 7380)	2	7	303000	2
4	260341 (Ø16 x 20)	2			